



[www.sdgspa.it](http://www.sdgspa.it)

**Cliente/Customer:** Standard

**Codice/Code:** 1111-00

**Codice/Code EAN:** ct./box 8059395346035

**Descrizione articolo/Product:** Bicchiere 5,5 oz Bianco  
imbustato/*White 5,5 oz cup wrapped* Contenuto  
nominale/**containment:** 160 ml Contenuto raso

**bocca/maximum containment:** 170 ml

**Tipologia materiali/Board Composition:** Cartoncino  
100 % Fibra vergine accoppiato a polietilene /100%  
*virgin fiber with Polyethylene coating* 210+18 g/mq

**Tipo di stampa/Printing type:** /

**Peso singolo prodotto/Product Weight:** 5 g

## IMMAGINE E DISEGNO TECNICO/IMAGE AND TECHNICAL DRAW

Le misure sono espresse in mm/*The sizes are in mm*

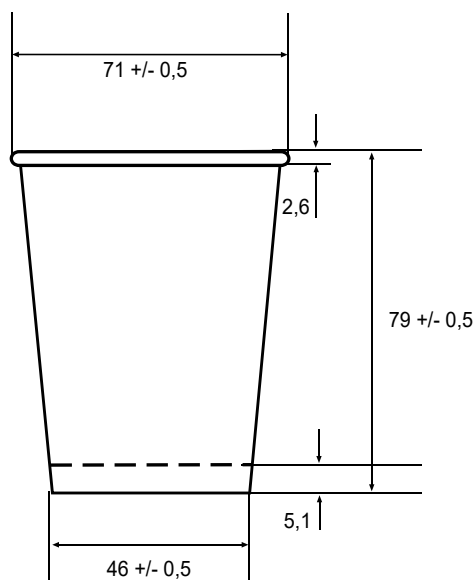

## IMBALLO PRODOTTO/PACKAGING PRODUCT

**Tipologia scatola/Box Type:** Cartone ondulato  
avana/*Waved carton box Havana brown* / PAP 20

**Misure esterne scatola/External Box size:**

310 x 380 x 390h mm

**Peso lordo scatola/Gross weight box:** 5,6 kg

**Peso netto scatola/Net weight box:** 5 kg

**Nr. pezzi/confezione - Unit/Pack:** 1

**Nr. confezioni/scatola - Packs/Box:** 1.000

**Pezzi/scatola/Unit/Box:** 1.000

**Tipol. confezionamento/Packs type:** Polietilene neutro/  
*Polyethylene packs* / PE-LD 04

**Etichetta confezione/Label per pack:** si/yes

**Etichetta scatola/Label per box:** si/yes

**Scatole/pallet/Box/Pallet:** 24 - 6 scatole di base x 4  
strati in altezza/*6 basic boxes x 4 layers*

**Misura/Size pallet:** 80x120 cm a perdere/*losing*

**Altezza Totale bancale/Pallet total high:** 1,7 m

## CONFORMITÀ E NORME DI UTILIZZO/CONFORMITY AND WAY OF EMPLOYMENT:

Prodotto idoneo al contatto con alimenti secondo il regolamento CE n° 1935/2004, Regolamento UE 10/2011 e al D.M. del 21/03/1973 e successivi aggiornamenti. Non adatto alla cottura in forno tradizionale. Il manufatto può essere utilizzato, unitamente all'alimento, nel forno a microonde (1 min 800W). Dal momento che l'uso tipico del manufatto non è destinato ad infanti, non sono state effettuate verifiche specifiche per questa popolazione (bambini sotto i 3 anni), di conseguenza non è possibile garantire l'uso di questo articolo per la preparazione e somministrazione degli alimenti per la prima infanzia e di proseguimento. Il prodotto è monouso. Conservare in luogo asciutto e lontano dai raggi del sole e fonti di calore (0°C + 35°C). Livello di qualità accettabile (AQL): 1% del lotto consegnato.

*This product is food contact suitable according to the EC n° 1935/2004 regulation, EU 10/2011 regulation and following updates and to the D.M. of the 21st march 1973. Is not suitable in a traditional oven. The artifact may be used together with the food, in a microwave oven (1 minute 800W) The typical use of the product is not intended for infants, no specific tests have been carried out for this population (children under 3 years), therefore it is not possible to guarantee the use of this article for the preparation and administration of baby food and continuation. It is not suitable for the storage of food This product is disposable. To be stored in a dry place, faraway from sun rays and heat sources (0°C +35°C). Acceptable quality level (AQL): 1% of the lot delivered.*

**Si raccomanda di verificare l'idoneità tecnologica nell'applicazione reale in base ai tempi e alle temperature d'impiego/It is recommended to verify technological suitability in the final real application according to the timing and temperatures of use.**

**QUESTO PRODOTTO NON È UN GIOCATTOLO/THIS PRODUCT IS NOT A TOY**



CODICE DI  
RICICLO  
RECYCLING  
CODE

C/PAP 81