



www.sdgspa.it

Cliente/Customer: Standard

Codice/Code: 191-51

Codice/Code EAN: ct./box 8059395342716 conf. /
pack 8032532918920

Descrizione articolo/Product: Bicchiere 16 oz/ 16 oz
cup Contenuto nominale/**containment:** 480 ml

Conten. raso bocca/maximum containment: 550 ml

Tipologia materiali/Board Composition: Cartoncino
bianco/bianco Riciclato Patinato/*White/white recy-
cled coated cardboard* 350 g/mq

Tipo di stampa/Printing type: OFFSET

Peso singolo prodotto/Product Weight: 19,3 g

IMMAGINE E DISEGNO TECNICO/IMAGE AND TECHNICAL DRAW

Le misure sono espresse in mm/*The sizes are in mm*

Bicchieri abbinabili/Combinable cups:

3 oz

4oz

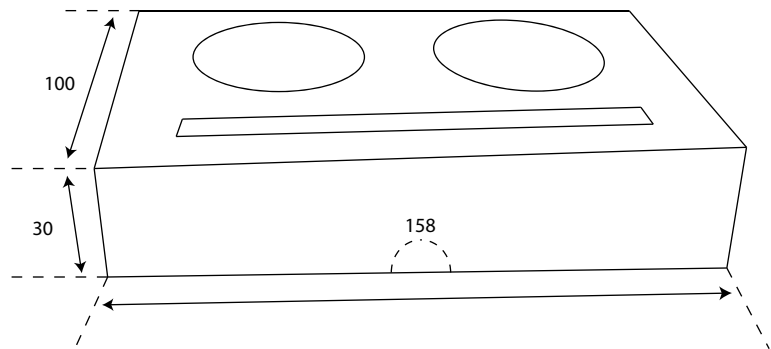

IMBALLO PRODOTTO /

Tipologia scatola/Box Type: Cartone ondulato
avana/Waved carton box Havana brown / PAP 20

Misure esterne scatola/External Box size:

345 x 290 x 325h mm

Peso lordo scatola/Gross weight box: 9,2 kg

Peso netto scatola/Net weight box: 13,4 kg

Nr. pezzi/confezione - Unit/Pack: 20

Nr. confezioni/scatola - Packs/Box: 22

Pezzi/scatola/Unit/Box: 440

Tipol. confezionamento/Packs type: Polietilene neutro/
Polyethylene packs / PE-LD 04

Etichetta confezione/Label per pack: si/yes

Etichetta scatola/Label per box: si/yes

Scatole/pallet/Box/Pallet: 32 - 8 scatole di base x 4
strati in altezza/*4 basic boxes x 3 layers*

Misura/Size pallet: 80x120 cm a perdere/*losing*

Altezza Totale bancale/Pallet total high: 1,94m

SPECIFICHE TECNICHE MATERIA PRIMA/TECHNICAL SPECIFICATIONS:

<i>Proprietà / unità - Property / unit</i>	<i>Standard</i>	
Cartoncino accoppiato/<i>Coated board</i>:		
Grammatura/ <i>Grammage</i> , g/m ²	350	ISO536
PE, g/m ²	/	Mill Method
Spessore/ <i>Thickness</i> , μm	0,465	ISO 534
Cartoncino/<i>Baseboard</i>:		
Rigidità / Taber L&W 15°MD, mN	18,8	ISO2493
Rigidità / Taber L&W 15°CD, mN	8,6	ISO2493
Scott Bond, J/m ²	/	TAPPI 569

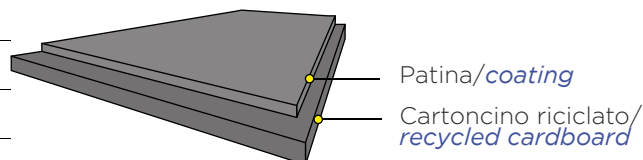

Le materie prime utilizzate per la produzione del manufatto sono di origine europea./*The raw materials used for the manufacture of the product are of European origin*

CONFORMITÀ E NORME DI UTILIZZO/CONFORMITY AND WAY OF EMPLOYMENT:

Prodotto adibito ad imballo secondario.

Non è adatto alla cottura né in forno tradizionale né a microonde.

Conservare in luogo asciutto e lontano dai raggi del sole e fonti di calore (0°C + 35°C).

Livello di qualità accettabile (**AQL**): 1% del lotto consegnato.

Product used as a secondary packaging

It is not suitable for oven and microwave cook.

It must be stored in a dry place, faraway from sun rays and heat sources (0°C +35°C).

Acceptable quality level (AQL): 1% of the lot delivered

QUESTO PRODOTTO NON È UN GIOCATTOLO/THIS PRODUCT IS NOT A TOY.

Made in Italy



CODICE DI
RICICLO
RECYCLING
CODE

PAP 21