



[www.sdgsipa.it](http://www.sdgsipa.it)

**Cliente/Customer:** Standard

**Codice/Code:** 628-81

**Codice/Code:** EAN: ct./box 8032532911938 conf./pack 8032532911051

**Descrizione articolo/Product:** Bauletto Take Away 280x200x140/ *Box Take Away 280x200x140*

**Tipologia materiali/Material typology:** Cartoncino riciclato KMT 464 E, accoppiato a microonda avana / *KMT 464 E, recycled cardboard coupled with Havana microwave*

**Peso singolo prodotto/Product Weight:** 200 g

## IMMAGINE E DISEGNO TECNICO/IMAGE AND TECHNICAL DRAW

Le misure sono espresse in mm/*The sizes are in mm*

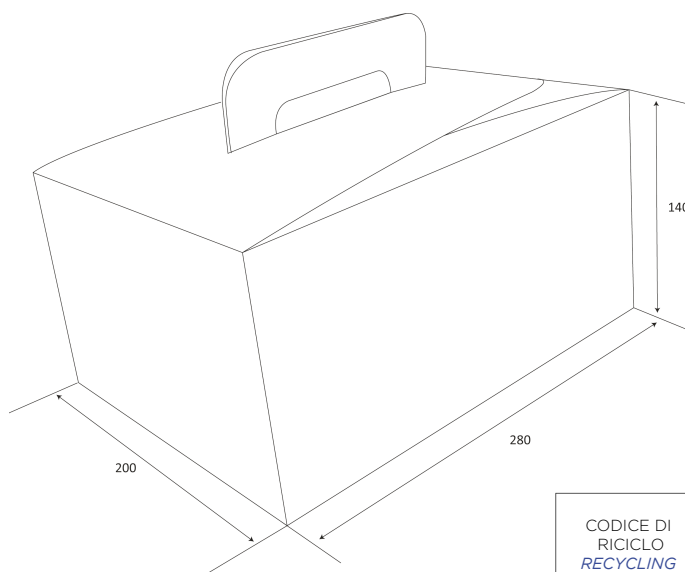

CODICE DI  
RICICLO  
RECYCLING  
CODE

PAP 20

## IMBALLO PRODOTTO/PACKAGING PRODUCT

**Tipologia scatola/Box Type:** Cartone ondulato avana/*Waved carton box Havana brown* / PAP 20

**Misure esterne scatola/External Box size:**

265 x 520 x 420

**Peso lordo scatola/Gross weight box:** 8,7 kg

**Peso netto scatola/Net weight box:** 8 kg

**Nr. pezzi/confezione - Unit/Pack:** 10

**Nr. confezioni/scatola - Packs/Box:** 4

**Pezzi/scatola/Unit/Box:** 40

**Tipol. confezionamento/Packs type:** termoretratta in polietilene / *termoretrattura in polietilene* / PE-LD 04

**Etichetta confezione/Label per pack:** si/yes

**Etichetta scatola/Label per box:** si/yes

**Scatole/pallet/Box/Pallet:** 24 - 6 scatole di base x 4 strati in altezza/*6 basic boxes x 4 layers*

**Misura/Size pallet:** 80x120 cm a perdere/*losing*

**Altezza Totale bancale/Pallet total height:** 1,8 m

## CONFORMITÀ E NORME DI UTILIZZO/CONFORMITY AND WAY OF EMPLOYMENT:

Conservare in luogo asciutto e lontano dai raggi del sole e fonti di calore (0°C + 35°C). *To be stored in a dry place, faraway from sun rays and heat sources (0°C +35°C).*

**NON IDONEO AL CONTATTO ALIMENTARE / NOT SUITABLE FOR FOOD CONTACT**

Made in Italy

